

200 UP TO FINO A
m³ / h 250m²

connect

Sanifica ARIA

Beghelli



CE

Beghelli

A

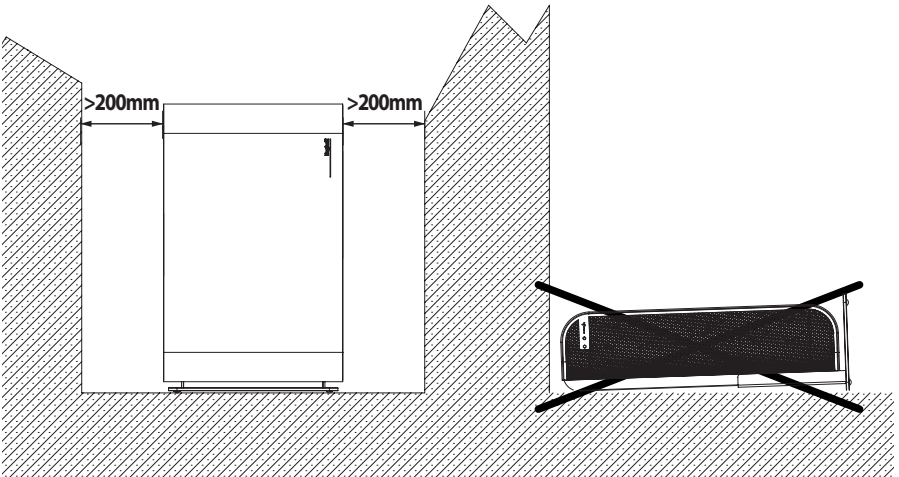
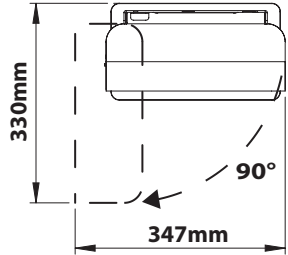
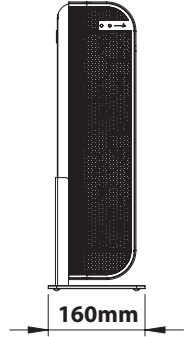
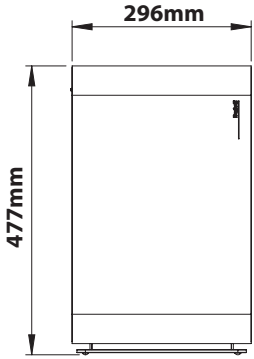
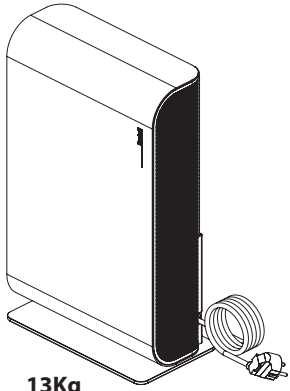

B

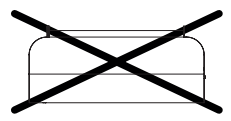
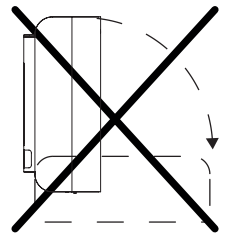
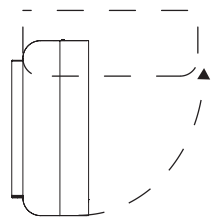
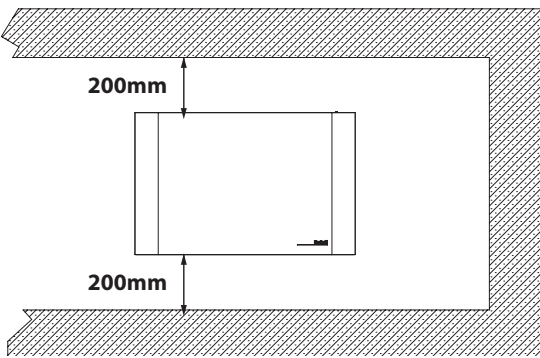
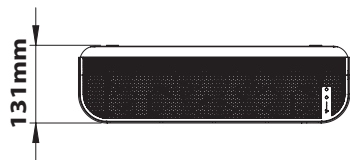
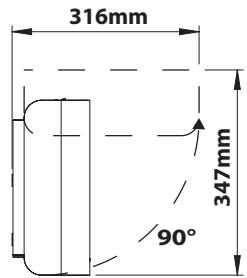
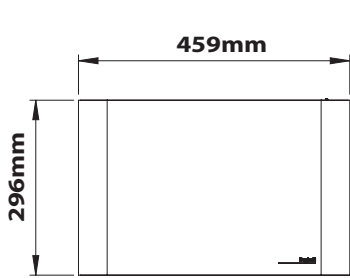
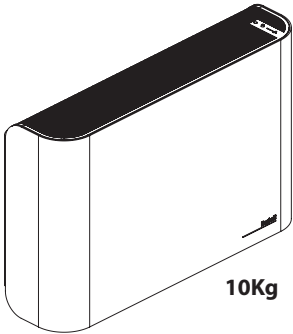

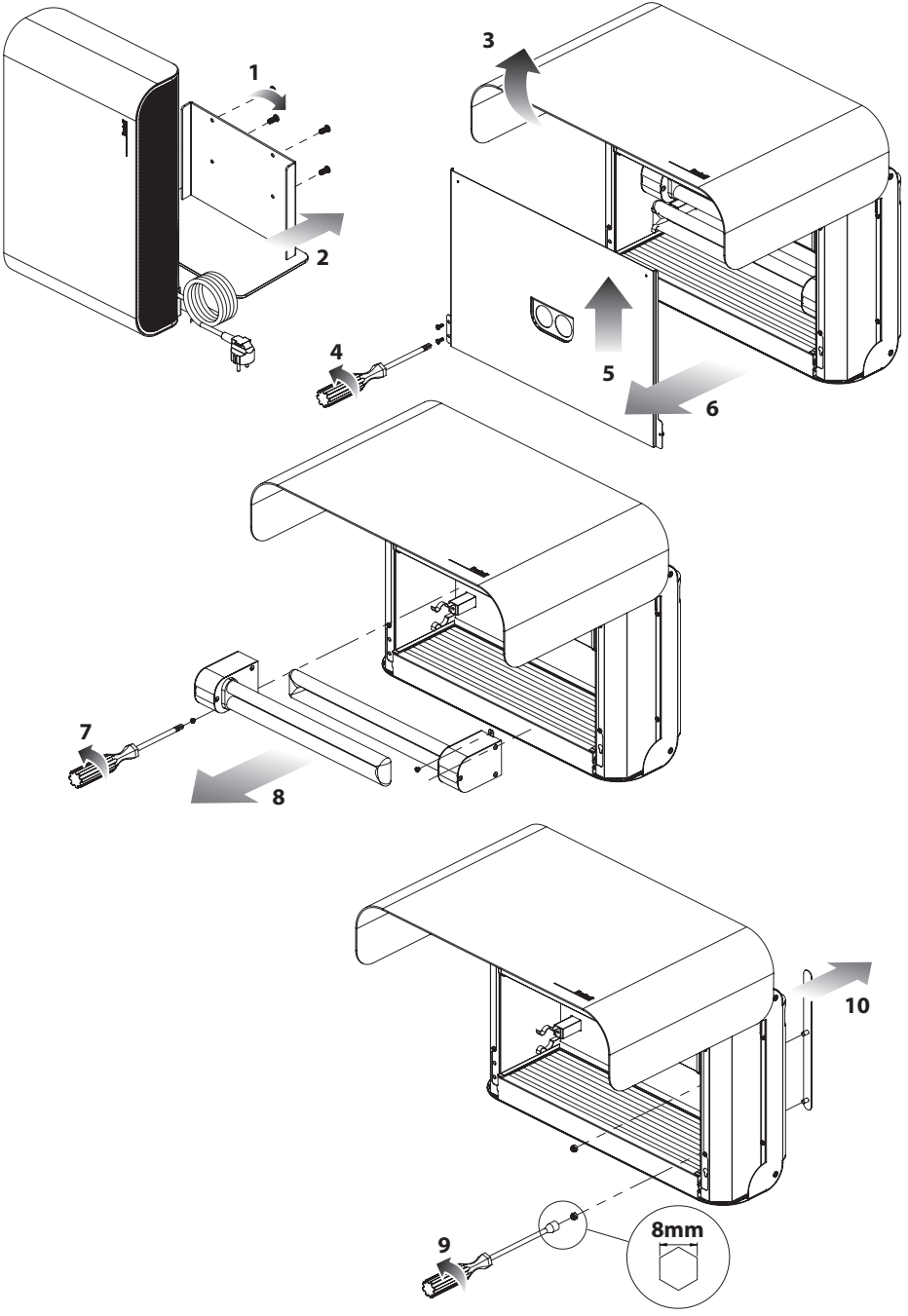

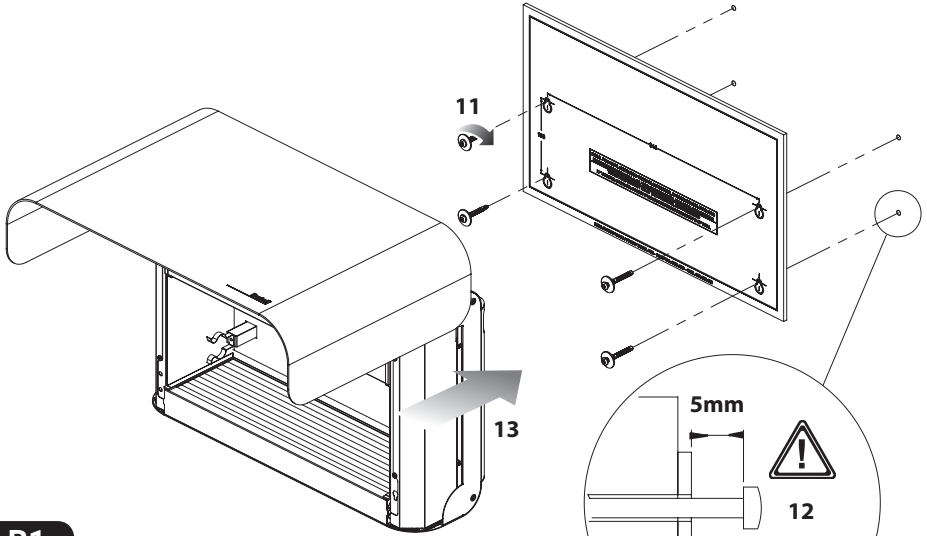

B1

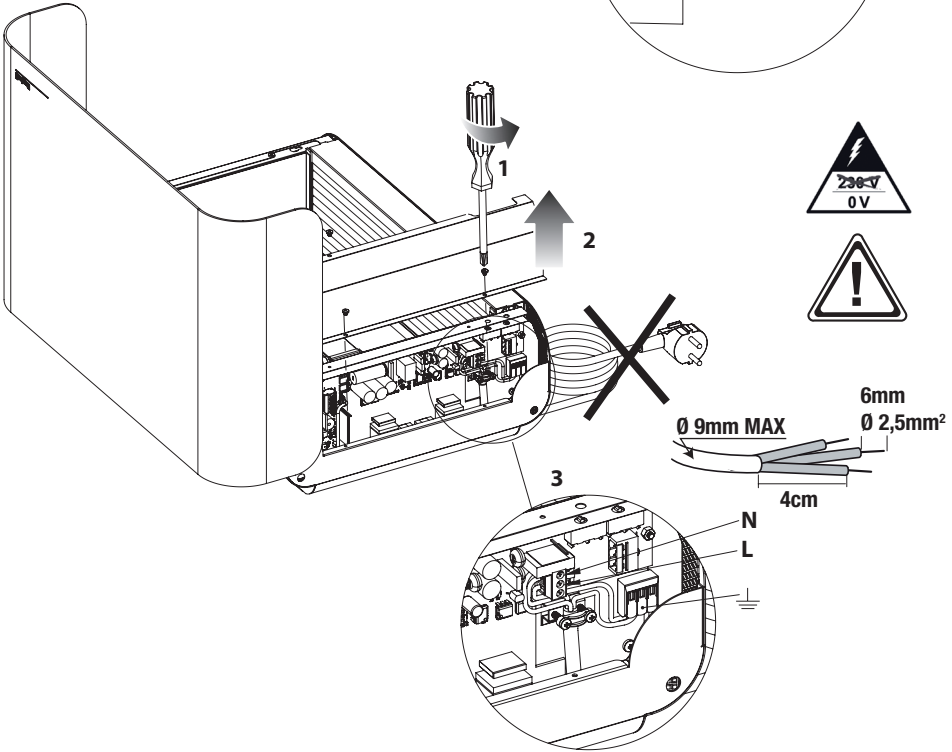

C

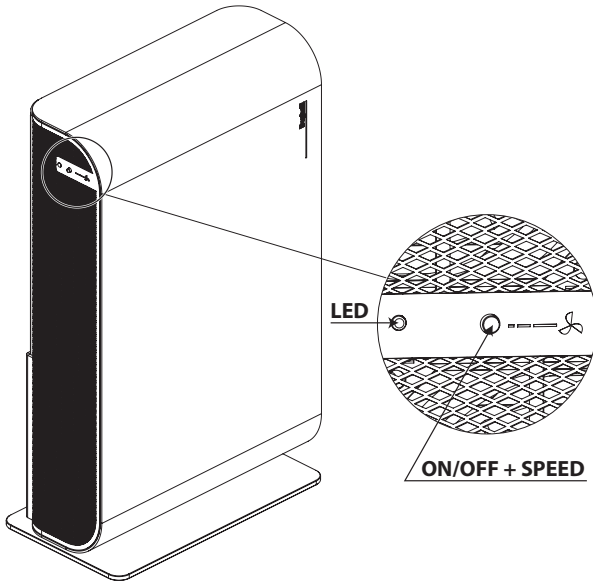

D

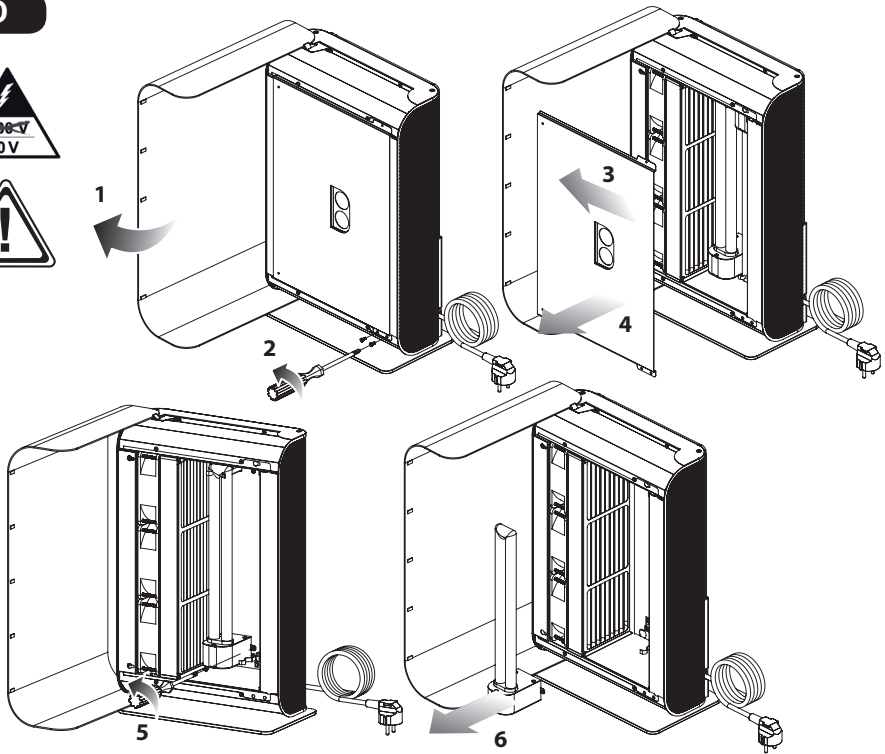



WAŻNE



OSTRZEŻENIA DOTYCZĄCE BEZPIECZEŃSTWA

- Urządzenie zawiera lampę emitującą promienie UV-C.
- **UWAGA:** NIE WŁĄCZAĆ lampy UV-C przy ściągniętej obudowie.
- Urządzenie może być użytkowane tylko zgodnie z jego przeznaczeniem. Każde inne użytkowanie będzie uznawane za niewłaściwe i może skutkować niebezpieczeństwem.
- Użytkowanie urządzenia niezgodnie z niniejszą instrukcją lub jego mechaniczne uszkodzenie może spowodować niekontrolowaną emisję promieniowania UV-C.
- Nawet najmniejsza dawka promieniowania UV-C może uszkodzić oczy i skórę.
- Zaleca się dokładne przeczytanie instrukcji przed pierwszym użyciem.
- Przed wymianą kartridża (kod: 26721) urządzenie powinno zostać wyłączone z prądu.
- Zabronione jest wkładanie jakichkolwiek obiektów we wlot i wylot urządzenia, może to spowodować jego uszkodzenie.
- Nie zaleca się użytkowania uszkodzonego urządzenia.
- Przy upadku urządzenia należy sprawdzić, czy lampa UV-C nadal działa poprawnie (niebieska dioda).
- W przypadku awarii urządzenia nie należy podejmować prób samodzielnej naprawy. W tym celu należy skontaktować się wyłącznie z autoryzowanym serwisem Producenta.
- Urządzenie TYLKO do użytku wewnętrznego! Każde inne użycie będzie uznawane za niewłaściwe.
- Urządzenie nie jest zabawką. Czyszczenie i konserwacja powinny odbywać się przy udziale osób dorosłych.
- Upewnij się, że urządzenie jest podłączone do uziemionego gniazdka.
- NIE ZATYKAJ przedmiotami otworów wentylacyjnych.

SanificaAria 200 – PARAMETRY TECHNICZNE (kod: 26702)

Zasilanie: 90 VAC ±256 VAC, 50=60Hz (dwumetrowy przewód zasilający w komplecie)

Pobór mocy:

- <60W (minimalna prędkość)
- <65W (średnia prędkość)
- <75W (maksymalna prędkość)

Pobór mocy w trybie czuwania: < 1.5W

Lampa UV-C: 2 X TC 2G11 24 W (łącznie 48 W)

Długość fali UV-C: 254nm

Wydajność:

- 200m³ / h przy maksymalnej prędkości
- 150m³ / h przy średniej prędkości
- 100m³ / h przy minimalnej prędkości

Moc promieniowania UV-C: 14W

Lampa UV-C wolna od ozonu

Żywotność kartridżu: 12 miesięcy (przy ciągłym użytkowaniu). Regularna wymiana pozwala na działanie urządzenia przez długi czas

Poziom hałasu:

- 40 dB (A) w odległości 1 m (minimalna prędkość)
- 50 dB (A) w odległości 1 m (średnia prędkość)
- 59 dB (A) w odległości 1 m (maksymalna prędkość)

Waga: 13 kg (10 kg bez wspornika)

Przycisk ON / OFF i regulacja prędkości wentylatora (3 prędkości)

Interfejs BLE do lokalnego sterowania za pomocą aplikacji SanificaAria Beggelli dla systemu Android i IOS

Interfejs Wi-Fi do zdalnego sterowania za pomocą aplikacji DOME-E dla systemu Android i IOS

CHARAKTERYSTYKA TECHNICZNA KOMUNIKACJI RADIOWEJ

Urządzenie nadawczo-odbiorcze z technologią bezprzewodową BLE (Bluetooth® Low Energy)

Zakres częstotliwości: 2,4Ghz - 2,4835GHZ

Moc RF: <100mW e.i.r.p.

Urządzenie nadawczo-odbiorcze WiFi

Zakres częstotliwości: 2.400-2.4835GHz

Standard Wi-Fi: IEEE 802.11b/g/n (kanały 1-14)

Moc RF: <100 mW e.i.r.p.

Beggelli S.p.A. oświadcza, że radiowe urządzenia nadawczo-odbiorcze są zgodne z Dyrektywą Europejską 2014/53 / UE. Kompletna deklaracja zgodności UE dla tego urządzenia dostępna jest na stronie:

www.beggelli.it > area tecnica > download

www.beggelli.it/it/area-tecnica/strumenti/download

Urządzenia mogą być używane w ramach zasady „bezpłatnego użytkowania”.

KONSERWACJA

Przed czyszczeniem lub konserwacją upewnij się, że urządzenie jest wyłączone z prądu.



CZYSZCZENIE

Usuń kurz z zewnętrznej siatki używając szczotki. Podczas wymiany kartridża usuń kurz z wnętrznego wywiewu. Czynności te należy wykonywać regularnie.

Uwaga: Resztkowe skupiska kurzu w komorze odkażającej są całkowicie wolne od bakterii.



UTYLIZACJA

Opakowanie jest wykonane z materiałów nadających się do recyklingu. Utylizację należy przeprowadzić zgodnie z przepisami o ochronie środowiska, poprzez selektywną zbiórkę i utylizację.

Urządzenie powinno być zutilizowane zgodnie z Europejską Dyrektywą 2012/19/EU, w odpowiednich centrach recyklingowych lub zostać odesłane bezpośrednio do przedstawiciela Beghelli.

Utylizacja powinna odbywać się w sposób niezagrażający środowisku.

Więcej informacji można uzyskać u swojego sprzedawcy lub bezpośrednio w firmie Beghelli.



A MONTAŻ NA PŁASKIEJ POWIERZCHNI

- Podłącz urządzenie do prądu

B MONTAŻ NA ŚCIANIE Z KABLEM ZASILAJĄCYM

- Zdejmij wspornik
- Otwórz klapę urządzenia
- Wykręć 2 śruby zabezpieczające
- Podnieś klapę, aby wyjąć ją z zatrzasku, a następnie ją wyciągnij
- Odkręć śruby zabezpieczające i wyjmij kartridże
- Zdejmij zewnętrzne osłony i odkręć śruby mocujące (użyj klucza 8 mm)
- Korzystając z dostarczonego szablonu, wywierć 4 otwory w ścianie (śruby i kołki nie są dołączone; zalecane kołki 6 mm i wkręty krzyżakowe 4,5 mm)
- Wkręć śruby w kołki, pozostaw w odległości co najmniej 5 mm od ściany
- Zawieś urządzenie przez otwory na spodzie i dokręć śruby
- Podłącz kabel zasilający do sieci
- Wymień kartridże, załóż klapę i zamknij urządzenie

B1 MONTAŻ NA ŚCIANIE

- Odkręć śruby i zdejmij górną klapę urządzenia
- Wykonaj okablowanie zgodnie ze wskazówkami
- Wymień kartridże, załóż klapę i zamknij urządzenie

C PRACA I REGULACJA URZĄDZENIA

SYGNAŁY LED:

- BIAŁY: regularna obsługa ręczna
- NIEBIESKI: regularna praca z Bluetooth® (niebieska dioda: urządzenie jest połączone z aplikacją SanificaAria, biała dioda: aplikacja jest wyłączona)
- CZERWONY: awaria (sprawdzić możliwą przyczynę usterki za pomocą aplikacji SanificaAria lub DOM-E):
 - "Zużyty kartridż uvOxy" (wymień kartridż)
 - "Awaria wentylatora" (urządzenie musi zostać naprawione przez specjalistyczny serwis techniczny)

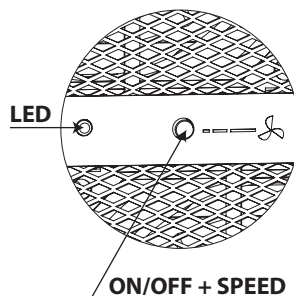

Uwaga: Urządzenie zawiera dwa kartridże uvOxy. Jeśli jeden z nich zostanie zużyty, urządzenie będzie nadal działać, jednak z mniejszą wydajnością, aż do zużycia się drugiego wkładu. Wymień oba kartridże tak szybko, jak to możliwe.

WŁĄCZNIK / WYŁĄCZNIK:

Włączanie / wyłączanie i ręczna regulacja prędkości wentylatora.

- PIERWSZE NACIŚNIĘCIE: Prędkość 1 (1 sygnał dźwiękowy)
- DRUGIE NACIŚNIĘCIE: Prędkość 2 (2 sygnały dźwiękowe)
- TRZECIE NACIŚNIĘCIE: Prędkość 3 (3 sygnały dźwiękowe)
- CZWARTE NACIŚNIĘCIE: Czuwanie (długi sygnał dźwiękowy)

Uwaga: Urządzenie włącza się z prędkością 2.

W przypadku awarii zasilania urządzenie zawsze uruchamia się z minimalną prędkością.

Urządzeniem można sterować lokalnie przez Bluetooth® za pomocą aplikacji SanificaAria, a także zdalnie przez WiFi za pomocą aplikacji DOM-E Beghelli.

KORZYSTANIE Z APLIKACJI SanificaAria Beghelli:

Dzięki aplikacji **Beghelli SanificaAria** można włączać / wyłączać urządzenie, włączać i wyłączać prędkość wentylatora oraz regulatora czasowego

Smartfon łączy się z urządzeniem przez Bluetooth®:

- pobierz i aktywuj aplikację Beghelli SanificaAria (aplikacja dostępna jest w sklepie Apple i Google Play, nie podlega rejestracji, aplikacja działa jak pilot);
- podejź do urządzenia na odległość około 2 metrów; gdy tylko urządzenie wykryje obecność smartfona, aktywuje się menu aplikacji, urządzenie zacznie migać niebieską diodą, co oznacza, że ekran zdalnego sterowania działa. Połączenie Bluetooth® pozostaje aktywne tak długo, jak długo aplikacja jest włączona na wyświetlaczu smartfona, po czym dioda LED na urządzeniu zmienia kolor na biały

W przypadku awarii zasilania urządzenie traci wszystkie ustawienia, które zostały aktywowane za pośrednictwem aplikacji, np. ustawianie regulatora czasowego.

Aplikacja sygnalizuje zużycie kartridża specjalną IKONĄ.

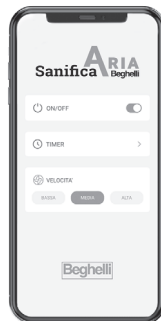

KORZYSTANIE Z APLIKACJI DOM-E Beghelli:

Dzięki aplikacji Beghelli DOM-E można zdalnie włączać / wyłączać urządzenie, ustawiać prędkość wentylatora (trzy prędkości) oraz włączać i wyłączać regulator czasowy. W tym celu urządzenie musi być podłączone do WiFi 2,4GHz:

- pobierz i aktywuj aplikację DOM-E Beghelli (dostępna w sklepie Apple i Google Play)
- dodaj nowe urządzenie SanificaAria 200 do aplikacji za pomocą ikony „+”
- postępuj zgodnie z instrukcjami w aplikacji, aby nawiązać połączenie i skonfigurować połączenie WiFi
- na żądanie aplikacji naciśnij przycisk ON / OFF na urządzeniu przez co najmniej 6 sekund; w tym celu emitowana jest seria krótkich sygnałów dźwiękowych, a dioda LED miga, informując o nawiązaniu połączenia. Pod koniec procesu, po około 2 minutach, dioda LED sygnalizuje normalny stan pracy lub możliwą usterkę. W razie potrzeby powtórz proces łączenia / konfiguracji.

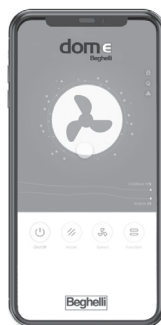

W przypadku awarii zasilania wszelkie konfiguracje regulatora czasowego ustawione za pomocą aplikacji DOM-E są przechowywane przez system chmury, dlatego nie ma potrzeby ich resetowania.

Uwaga: Regulator czasowy ustawiony w aplikacji SanificaAria i aplikacji DOM-E nie synchronizuje się ze sobą. Aby uniknąć dezorganizacji, zaleca się używanie tylko jednego z dwóch trybów regulatorów czasowych.

D WYMIANA kartridża uvOxy® 200

Aby zapewnić prawidłowe działanie SanificaAria, wkład dezynfekujący należy wymieniać co 12 miesięcy pracy urządzenia oraz w każdym przypadku, gdy urządzenie o tym zasignalizuje.

Aby zachować właściwy efekt dezynfekujący i wykluczyć możliwość szkodliwej emisji ozonu zawsze należy używać oryginalnych kartridży uvOxy® Beghelli. Kartridże dostępne są również na stronie www.beghelli.it/store

Jeśli tylko jeden z dwóch kartridży uvOxy® działa nieprawidłowo, urządzenie natychmiast informuje o tym, zaświecając diodę na czerwono oraz wysyłając wiadomość do aplikacji DOM-E, a także poprzez sygnalizowanie odpowiednią ikoną w aplikacji SanificaAria. W przypadku awarii pojedynczego kartridża urządzenie nadal będzie pracować, jednak ze zmniejszoną mocą. W przypadku gdy oba kartridże są uszkodzone, oprócz wysyłania odpowiednich powiadomień, urządzenie wyłącza wentylator i aktywuje powtarzalne sygnały dźwiękowe: 3 sygnały dźwiękowe uruchamiające co 30 min. **ZAWSZE** należy wymieniać oba kartridże jednocześnie, nawet jeśli zgłaszana usterka dotyczy tylko jednego z nich.



Przed przystąpieniem do wymiany kartridży należy odłączyć urządzenie od zasilania

- Otwórz kłapę urządzenia
- Odkręć 2 śruby zabezpieczające
- Podnieś kłapę, aby wyjąć ją z zatrzasku, a następnie ją wyciągnij
- Odkręć śruby zabezpieczające i wymień kartridże tylko na oryginalne kartridże uvOxy® Beghelli (kod: 26721)
- Załóż z powrotem kłapę, dokręć dwie śruby i zamknij urządzenie

